

# Manuel de l'utilisateur

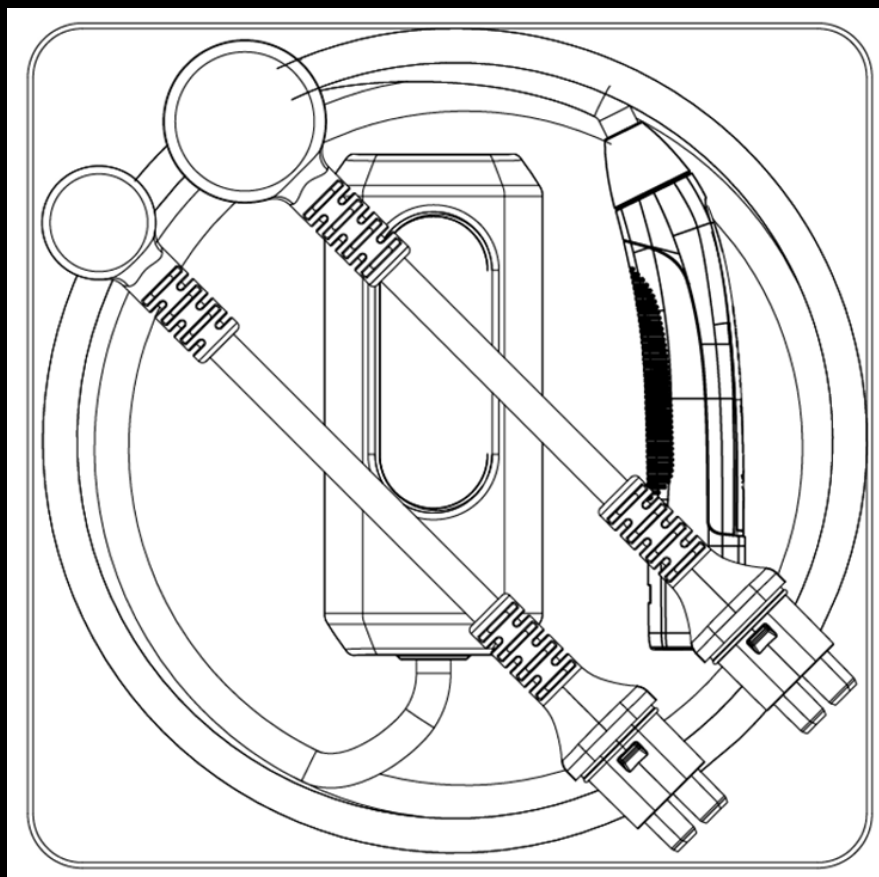

Modèle : PT943-42010-NC



## REMARQUE CONCERNANT LE SERVICE À LA CLIENTÈLE

Veillez avoir votre numéro de série en main

lorsque vous communiquez avec le Service à la clientèle.

### TABLE DES MATIÈRES

RENSEIGNEMENTS GÉNÉRAUX.....	<b>2</b>
VUE D'ENSEMBLE DU DISPOSITIF DE COMMANDE ET DE PROTECTION INTÉGRÉ AU CÂBLE (IC-CPD).....	<b>3</b>
AVERTISSEMENTS, SYMBOLES ET PICTOGRAMMES UTILISÉS.....	<b>5</b>
CONSIGNES DE SÉCURITÉ IMPORTANTES.....	<b>7</b>
UTILISATION PRÉVUE.....	<b>11</b>
PRINCIPALES CARACTÉRISTIQUES.....	<b>12</b>
AVANTAGES ET CARACTÉRISTIQUES POUR L'UTILISATEUR.....	<b>12</b>
ENTRÉE DE RECHARGE DU VÉHICULE ET CONNECTEUR DU VÉHICULE DISPONIBLES.....	<b>13</b>
CORDON DE RECHARGE POUR PRISE DE COURANT DOMESTIQUE.....	<b>14</b>
BOÎTIER DE COMMANDE INTÉGRÉ AU CÂBLE (ICCB).....	<b>14</b>
PANNEAU D'AFFICHAGE AVANT DE L'ICCB.....	<b>15</b>
FONCTIONNEMENT ET DÉPANNAGE – CODES D'INDICATION D'ANOMALIE DES TÉMOINS À DEL.....	<b>16</b>
ÉTIQUETTE ARRIÈRE DE L'ICCB.....	<b>17</b>
INSTRUCTIONS D'ENTRETIEN PAR L'UTILISATEUR.....	<b>17</b>
INSTRUCTIONS DE DÉPLACEMENT DESTINÉES À L'UTILISATEUR.....	<b>18</b>
INSTRUCTIONS DE RANGEMENT DESTINÉES À L'UTILISATEUR.....	<b>18</b>
MODIFICATION ET/OU CHANGEMENT APPORTÉS AU PRODUIT.....	<b>18</b>
MISE AU REBUT.....	<b>18</b>
SPÉCIFICATIONS.....	<b>19</b>
LIGNES DIRECTRICES ET NORMES.....	<b>19</b>
SERVICE.....	<b>20</b>
FIXATION.....	<b>20</b>

## **Renseignements généraux**

Ce manuel de l'utilisateur est basé sur les plus récents renseignements sur le produit disponibles au moment de la publication. Toyota se réserve le droit de modifier le produit sans préavis. Toute modification ou tout changement apporté au produit peut entraîner la perte de la garantie s'il n'est pas effectué par un atelier de service agréé.

Pour toute question concernant l'utilisation de ce produit, veuillez communiquer avec votre représentant du service. Pour connaître le service à la clientèle responsable de votre région, veuillez consulter le manuel de votre véhicule!

## **RENSEIGNEMENTS UL**

Numéro de modèle : NA-32A-CHARGECD-TOY

Numéro de dossier : E346031

## Vue d'ensemble du dispositif de commande et de protection intégré au câble (IC-CPD)

Lire toutes les consignes de sécurité avant d'utiliser ce produit.

Conserver les présentes instructions.

Ce manuel contient des instructions importantes à suivre lors de l'installation, de l'utilisation et de l'entretien de l'unité.

Pour les définitions, se reporter aux composants individuels du système ci-dessous.

A – Entrée de recharge du véhicule

B – Connecteur du véhicule

C – Boîtier de commande intégré au câble (ICCB)

D – Cordon de recharge en CA amovible

E – Fiche d'alimentation

F – Prise murale ou du réseau

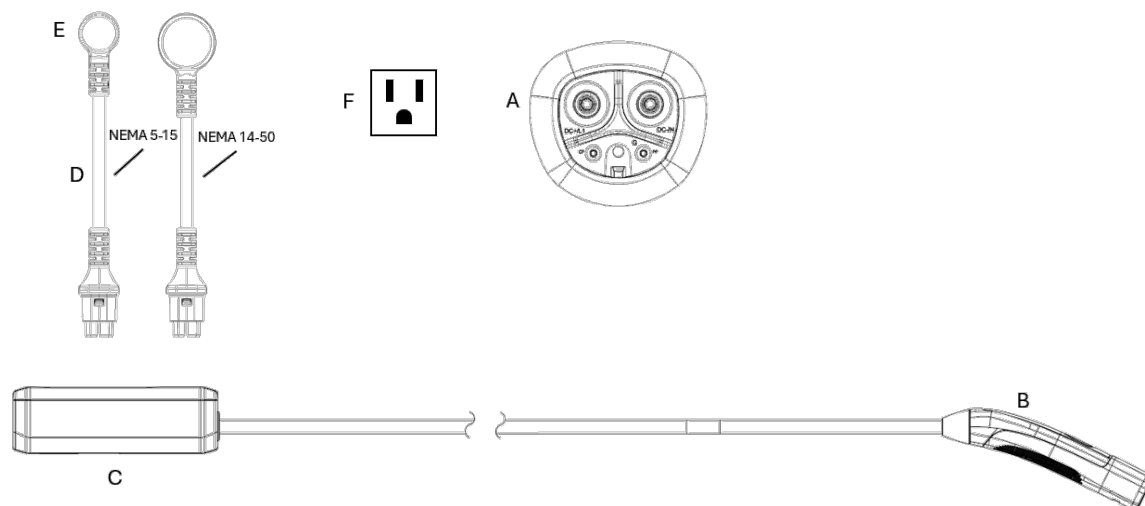

## **FONCTIONNEMENT (INSTALLATION ET RETRAIT DE L'ADAPTATEUR DE CORDON DE RECHARGE)**

Installer l'assemblage de cordon de recharge sur le boîtier du dispositif de commande et de protection intégré au câble (IC-CPD) jusqu'à ce qu'un son de confirmation se fasse entendre.

S'assurer que le cordon de recharge est bien installé.

Pour le retirer, tirer sur l'assemblage de cordon de recharge jusqu'à ce qu'il se détache du boîtier du dispositif IC-CPD.



### **NON ENFICHÉ COMPLÈTEMENT**



### **ENFICHÉ COMPLÈTEMENT**

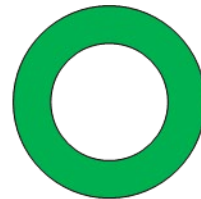
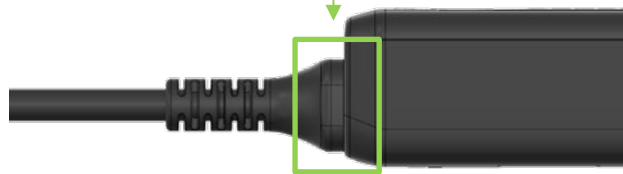

## **Avertissements, symboles et pictogrammes utilisés**

### **AVERTISSEMENTS**



Indique un danger imminent. Le non-respect de cette consigne entraînera la mort ou des blessures graves.



Indique un danger potentiellement imminent. Le non-respect de cette consigne peut entraîner la mort ou des blessures graves.



Indique une situation dangereuse. Le non-respect de cette consigne peut entraîner des blessures légères ou mineures.



Attire l'attention sur une situation qui, si elle n'est pas évitée, pourrait entraîner des dommages matériels.

### **SYMBOLES**

- ➡ Renvoi à d'autres sections du manuel de l'utilisateur.
- ▶ Renvoi à d'autres documents ou instructions.  
Instruction de manipulation

## PICTOGRAMMES



**Instructions :**  
Suivre les instructions.



**Avertissement :**  
Tension électrique.



**Avertissement :**  
Surface brûlante.



**Avertissement :**  
Obstacles sur le sol.



Manipuler avec soin

**Instruction :** Manipuler le dispositif de recharge avec soin.



**Interdiction :**  
Aucune prise multiple et aucun adaptateur.



**Interdiction :**  
Aucune rallonge.



**Interdiction :**  
Ne pas plier le cordon.



**Interdiction :**  
Pas de lumière directe du soleil, pas de couverture directe.



**Interdiction :**  
Ne pas immerger dans l'eau, ne pas exposer à un jet d'eau direct ni à des éclaboussures d'eau.



**Interdiction :**  
Aucun contact avec la neige ou la glace.



**Interdiction :**  
Ne pas utiliser l'équipement de recharge avec les cordons enroulés.



**Interdiction :**  
Ne pas rouler sur la fiche, le boîtier de commande, les cordons et les câbles.



**Interdiction :**  
Ne pas utiliser le dispositif IC-CPD s'il est endommagé.



**Interdiction :**  
Ne pas effectuer de réparations sur le dispositif IC-CPD et ne pas l'ouvrir.



**Interdiction :**  
Ne pas débrancher la fiche d'alimentation pendant le processus de recharge.

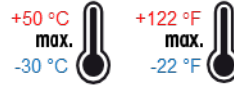

Plage de températures pour le démarrage

## Consignes de sécurité importantes

**⚠ DANGER**

Risques de décharge électrique ou d'incendie



1. Des prises mal installées peuvent provoquer des décharges électriques ou un incendie lors de la recharge de la batterie haute tension par l'intermédiaire de l'entrée de recharge du véhicule.
2. Utiliser l'équipement de recharge IC-CPD uniquement sur des réseaux électriques correctement mis à la terre afin de réduire le risque de décharges électriques.
3. La prise de courant utilisée pour la recharge doit être raccordée à un circuit protégé conforme aux lois et normes locales.
4. La prise doit être protégée par un disjoncteur de fuite à la terre (GFCI) fonctionnel.
5. Respecter les consignes de sécurité du manuel d'installation et du manuel du véhicule.

**⚠ DANGER**

Décharge électrique, court-circuit,  
incendie, explosion



6. L'utilisation d'un cordon de recharge ou d'une prise endommagés ou défectueux, une utilisation incorrecte de l'équipement de recharge IC-CPD ou le non-respect des précautions peuvent provoquer des courts-circuits, une électrocution, des explosions, un incendie et des brûlures.
7. Ne pas utiliser le dispositif de recharge IC-CPD s'il est endommagé et/ou encrassé.
8. Avant l'utilisation, vérifier que le cordon et le connecteur ne sont pas endommagés ou encrassés.



9. Ne pas utiliser une prise usée ou endommagée.
10. La fiche d'alimentation doit être fermement insérée dans la prise murale conformément à tous les codes et règlements locaux.

**⚠ DANGER**

Décharge électrique, court-circuit,  
incendie, explosion

11. Le fonctionnement de l'équipement de recharge IC-CPD branché à une prise usée ou endommagée peut entraîner des blessures graves ou un incendie!
12. Ne pas retirer le couvercle et ne pas ouvrir le boîtier. L'appareil ne contient



aucune pièce pouvant être entretenue par l'utilisateur. Confier toute tâche d'entretien à du personnel qualifié (voir « Renseignements sur l'entretien » à la page 20).

13. Ne pas toucher aux pièces à l'intérieur du connecteur de véhicule.
14. Ne pas appliquer de surtension à l'équipement de recharge IC-CPD!
15. Pour connaître la tension de la prise appropriée à l'appareil, se reporter aux spécifications figurant sur l'étiquette arrière de l'appareil.
16. Ne pas utiliser de rallonges, d'enrouleurs de câbles, de prises multiples, d'adaptateurs (de voyage), de minuteriers ou d'autres dispositifs similaires.



17. Ne pas effectuer de modifications ou de réparations sur les composants électriques et ne pas ouvrir l'appareil.



18. Ne pas toucher les contacts de l'entrée de recharge du véhicule et de l'équipement de recharge IC-CPD.
19. Garder les prises, le branchement de la fiche et l'équipement de recharge IC-CPD à l'abri de l'humidité, de l'eau, de la neige, de la glace et de tout autre liquide. Ne jamais immerger dans l'eau.



20. Ne pas ranger le produit à l'extérieur ni dans un endroit exposé à l'eau.
21. Ne pas effectuer de travaux de remplacement avec les mains mouillées.
22. Ne pas insérer d'objets dans l'entrée de recharge du véhicule ni dans l'équipement de recharge IC-CPD.
23. Ne pas mettre les doigts dans le connecteur de véhicule électrique.
24. Nettoyer l'équipement de recharge IC-CPD uniquement si l'unité de commande est complètement débranchée du réseau électrique et du véhicule.
  - a. Utiliser un chiffon sec pour le nettoyage.



25. L'équipement de recharge IC-CPD ne doit pas être utilisé par des personnes sous l'influence de drogues, d'alcool ou de médicaments altérant les facultés cognitives.
26. L'équipement de recharge IC-CPD ne doit pas être utilisé par des personnes qui ne sont pas familières avec son utilisation ou qui n'ont pas lu le manuel de l'utilisateur.

27. Tenir l'équipement de recharge IC-CPD à l'écart des personnes handicapées, des mineurs et des personnes qui, autrement, ne peuvent pas évaluer les dangers liés à sa manipulation.
28. Ne pas utiliser ce produit si le cordon de recharge flexible ou le cordon de VE est effiloché, présente une isolation endommagée ou montre tout autre signe de dommage.
29. Ne pas utiliser ce produit si le boîtier ou le connecteur de VE est brisé, fissuré, ouvert ou présente tout autre signe de dommage.
30. Lors d'un processus de recharge sans surveillance, des personnes non autorisées (p. ex., les personnes mentionnées ci-dessus à l'instruction 27) ne doivent pas avoir accès à l'équipement de recharge IC-CPD.



31. Pour déterminer si le véhicule est équipé d'une entrée de recharge, consulter le manuel de l'utilisateur du véhicule.
32. Les composants de l'équipement de recharge IC-CPD peuvent produire des étincelles et enflammer des vapeurs inflammables ou explosives.
33. Cesser immédiatement l'utilisation si une chaleur anormale est ressentie sur la fiche d'alimentation, le connecteur de recharge ou l'unité de commande.
34. Pendant la recharge, s'assurer que le boîtier de commande est placé à au moins 50 cm (20 po) du sol afin de réduire le risque d'explosion, particulièrement dans les garages.
35. Il s'agit d'un chargeur portable, et les dispositifs de fixation sont optionnels pour le consommateur (les dispositifs de fixation se trouvent à l'arrière du dispositif IC-CPD).
36. Ne pas utiliser le dispositif de recharge et de commande dans des environnements potentiellement explosifs.
37. Cet appareil est destiné uniquement aux véhicules électriques qui ne nécessitent pas de ventilation pendant la recharge.

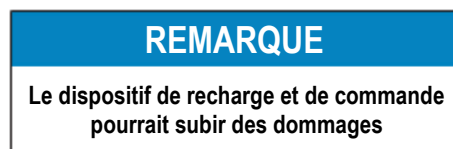

38. Ne pas faire glisser l'équipement de recharge IC-CPD sur des arêtes vives.
39. Éviter de plier le cordon de recharge.



40. Ne pas écraser la fiche, le boîtier de commande, les cordons ou les câbles.



41. Ne pas exercer de contrainte mécanique inutile sur le dispositif IC-CPD.



42. Ne pas utiliser l'équipement de recharge IC-CPD en dehors de la plage de températures ambiantes permises allant de -30 °C (-22 °F) à +50 °C (122 °F) (des températures inférieures ou supérieures peuvent endommager l'appareil).



43. Ne pas tenter de brancher des connecteurs de véhicule et des entrées de recharge incompatibles.
44. Ne pas insérer la fiche d'alimentation dans l'entrée de recharge. Cela peut provoquer une défaillance.
45. Ne pas utiliser l'équipement de recharge IC-CPD avec des cordons enroulés.



46. Instructions de mise à la terre
- Ce produit doit être mis à la terre. En cas de défaillance ou de bris, la mise à la terre offre un chemin de moindre résistance au courant électrique afin de réduire le risque de décharges électriques. Ce produit est équipé d'un cordon comportant un conducteur de mise à la terre et une fiche de mise à la terre. La fiche doit être branchée dans une prise appropriée correctement installée et mise à la terre conformément à tous les codes et règlements locaux.
  - AVERTISSEMENT** – Un raccordement incorrect du conducteur de mise à la terre de l'équipement peut entraîner un risque de décharges électriques. Consulter un électricien ou un technicien d'entretien qualifié en cas de doute quant à la mise à la terre adéquate du produit. Ne pas modifier la fiche fournie avec le produit – si elle ne s'insère pas dans la prise, faire installer une prise appropriée par un électricien qualifié.

## Utilisation prévue

- Utiliser le cordon de recharge uniquement lorsqu'il est directement raccordé à une prise fixe du réseau électrique.
- Il est interdit d'utiliser le cordon de recharge pour des véhicules d'autres fabricants.
- Une utilisation incorrecte peut entraîner des défaillances et des dommages matériels.
- Cet équipement de recharge avec dispositif de commande et de protection intégré au câble (IC-CPD) de Toyota est un dispositif de recharge mobile pour véhicules électriques.

L'équipement d'alimentation de véhicules électriques (ÉAVÉ) constitue le point de raccordement principal pour la recharge des véhicules électriques à batterie (VÉB) et des véhicules hybrides électriques branchables (VHÉB).

Le dispositif mobile IC-CPD (mode 2 – prise non dédiée avec IC-CPD) sécuritaire et convivial permet aux propriétaires de véhicules électriques de brancher et de recharger leur véhicule pratiquement partout sur un réseau électrique de 120 V/240 V.

Ce système se compose de trois composants distincts qui, ensemble, offrent une méthode solide et fiable pour recharger un véhicule électrique :

1. Cordon de recharge en CA amovible
2. Boîtier de commande intégré au câble (ICCB)
3. Connecteur du véhicule

Le bouton de proximité sur le connecteur du véhicule arrêtera la recharge lorsqu'il est enfoncé

(le témoin à DEL s'allumera en vert continu après que le bouton a été enfoncé).

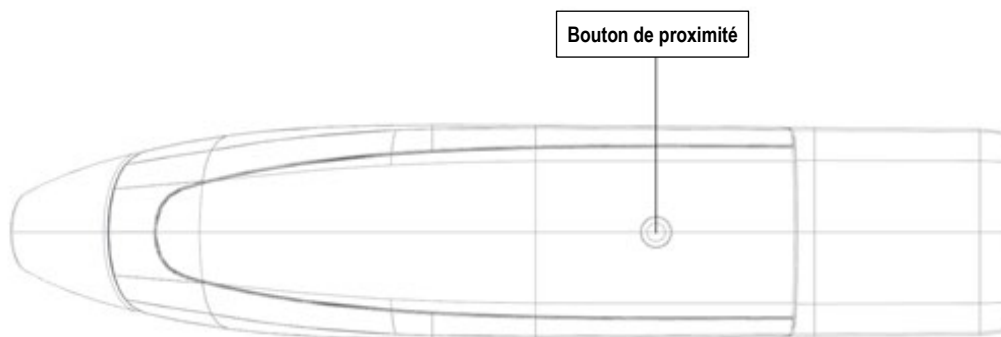

## Principales caractéristiques

- Niveaux de sécurité pour l'utilisateur, le véhicule électrique et l'équipement de recharge IC-CPD.
- Les versions avec surveillance de la mise à la terre ne fonctionnent pas dans les réseaux électriques sans conducteur de mise à la terre (conducteur de mise à la terre de protection).
- Deux (2) couleurs de DEL (description détaillée de l'affichage avant) (page 15).
- Disjoncteur de circuit de recharge (PRCD-S, dispositif de courant résiduel portatif – sécurité) avec réenclenchement automatique du circuit.
- Bouton-poussoir de verrouillage pour une connexion sécurisée entre l'équipement de recharge IC-CPD et le connecteur du véhicule.
- L'équipement de recharge IC-CPD est conçu pour une utilisation à l'intérieur et à l'extérieur. Pour plus d'information, consulter l'étiquette arrière ou au dos (page 17).

## Avantages et caractéristiques pour l'utilisateur

Cet équipement de recharge IC-CPD permet de recharger un véhicule électrique à batterie (VÉB) ou un véhicule hybride électrique branchable (VHÉB) sans utiliser d'équipement supplémentaire. Le système de branchement convivial permet d'insérer directement le connecteur du véhicule dans l'entrée de recharge du véhicule et dans l'infrastructure électrique existante. L'équipement de recharge IC-CPD fournit une connexion électrique mise à la terre standard aux prises d'un bâtiment résidentiel de 120 V, 60 Hz / 240 V, 60 Hz et un courant de recharge pouvant atteindre 32 A, conformément aux spécifications figurant sur l'étiquette arrière du boîtier de commande de l'appareil.

L'équipement de recharge IC-CPD est conçu avec les caractéristiques de sécurité suivantes pour protéger contre le risque de décharges électriques :

- **Vérification de la mise à la terre de service** : Le chargeur vérifie constamment la présence d'un branchement de mise à la terre de service. Si la mise à la terre de service tombe en panne, le témoin à DEL ROUGE du chargeur clignotera pendant 3 minutes, puis clignotera une fois et coupera l'alimentation du véhicule.
- **Capteur d'événement thermique** : Le module de chargeur détecte les événements thermiques inhabituels et réduit le courant de recharge ou met l'unité hors tension, au besoin.
- **Protection GFCI** : Le chargeur est équipé d'un système de réaction à disjoncteur de fuite à la terre (GFI/GFCI) pour protéger contre les décharges électriques. En cas de détection d'un défaut de mise à la terre de sortie, le module du chargeur coupera l'alimentation du cordon de recharge et le témoin à DEL rouge clignotera deux fois.
- **Isolation** : Le module du chargeur, l'adaptateur, l'assemblage de cordon et le coupleur de recharge sont complètement isolés (aucune pièce sous tension exposée) pour protéger contre les décharges électriques.

- **Débranchement involontaire** : Le coupleur de recharge est conçu pour réduire au minimum les débranchements involontaires. Un fil de signal pilote dans l'assemblage de cordon et le coupleur de recharge élimine la possibilité de décharges électriques lorsqu'ils ne sont pas branchés à un véhicule ou si un débranchement involontaire se produit pendant une recharge. Le débranchement pendant la recharge est sécuritaire.

## **Entrée de recharge du véhicule et connecteur du véhicule disponibles**



Utiliser uniquement l'équipement de recharge décrit ci-dessous.

### **ENTRÉE DE RECHARGE DU VÉHICULE**

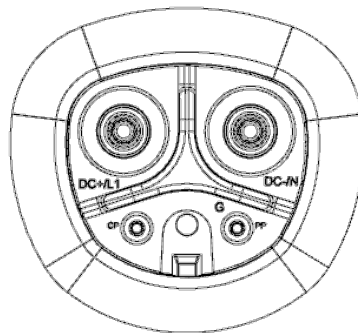

### **CONNECTEUR DU VÉHICULE**

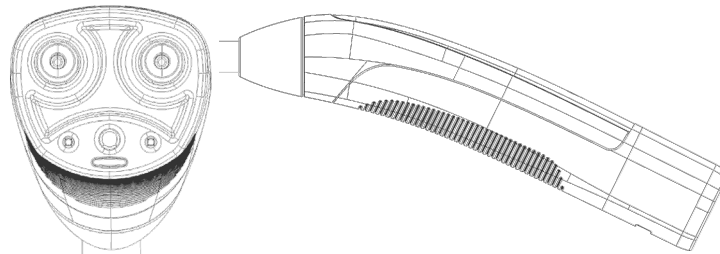



### **TYPE**

UL 2251/SAE-J3400 2024

## ENTRÉE DE RECHARGE DISPONIBLE

- (2) manchons de contact de 1,6 mm pour contact de commande
- (2) manchons de contact de 9 mm pour conducteur
- (1) manchon de contact de 3,6 mm pour mise à la terre

## Cordon de recharge pour prise de courant domestique

PRISE	TYPE DE FICHE DE RÉSEAU	COURANT / TENSION
	NEMA 14-50	32 A / 20 V CA
	NEMA 5-15	12 A / 125 V CA

## Boîtier de commande intégré au câble (ICCB)

- UL 2231-1; UL 2231-2; UL 2594 – Partie 1 : Exigences générales.
- Surveillance de la mise à la terre
  - Le boîtier de commande intégré au câble (ICCB) surveille le conducteur de mise à la terre de protection et détecte lorsqu'il est rompu ou manquant.
- Disjoncteur de circuit de recharge PRCD-S (dispositif de protection contre les décharges électriques)
  - Détecte les courants de défaut et désactive le processus de recharge.
  - Autotest qui évite la nécessité d'une vérification mensuelle après la mise sous tension et avant chaque cycle de recharge.
- Marche/arrêt du disjoncteur de recharge
  - Permet la reprise du processus de recharge après certaines défaillances et une période d'attente de 30 secondes.
  - Si l'anomalie a été corrigée, aucune intervention de l'utilisateur n'est requise.
- Surveillance de la température
  - L'ICCB surveille en permanence la température à l'intérieur du boîtier et interrompt la recharge si la température interne atteint les valeurs seuil désignées.

## Panneau d'affichage avant de l'ICCB

Le panneau avant du dispositif IC-CPD est muni de deux (2) témoins lumineux.

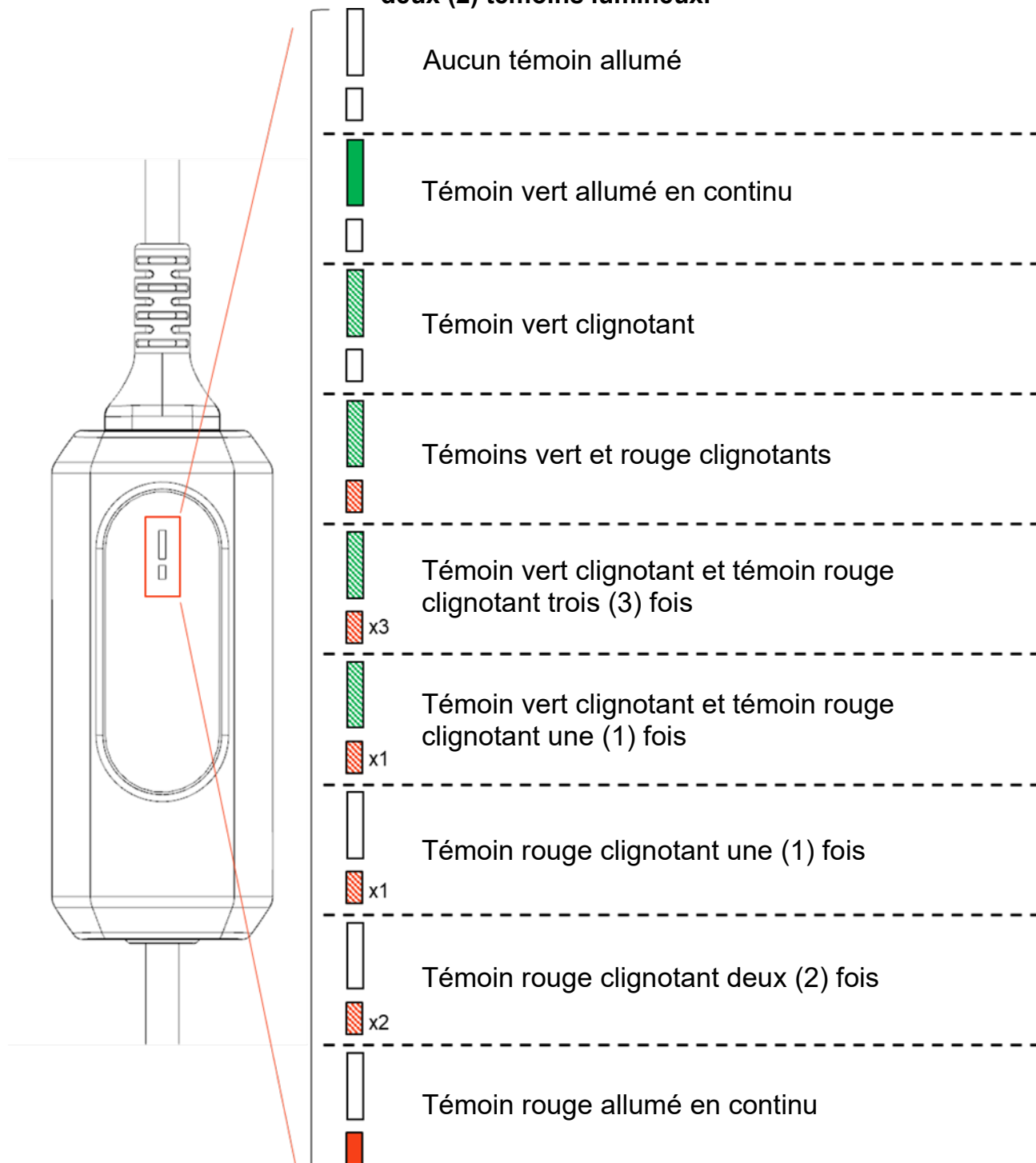

## Fonctionnement et dépannage – Codes d'indication d'anomalie des témoins à DEL

Vert	Rouge	Raison	Action
–	–	Le cordon de recharge n'est pas alimenté.	Vérifier que tous les composants sont correctement branchés, qu'aucun n'est endommagé et que la prise est alimentée. Si l'erreur persiste, communiquer avec votre concessionnaire.
<b>Allumé</b>	–	Le cordon de recharge est prêt à être utilisé.	Brancher le cordon de recharge à l'entrée de recharge du véhicule pour commencer la recharge.
<b>Clignotant</b>	–	Le véhicule est en cours de recharge.	Aucune action requise.
<b>Clignotant</b>	<b>Clignotant</b>	Une erreur s'est produite, et le cordon de recharge redémarre.	Attendre que le témoin du cordon de recharge passe au vert continu. Débrancher le cordon de recharge du véhicule s'il redémarre deux ou trois fois de plus. Si l'erreur persiste, communiquer avec votre concessionnaire.
<b>Clignotant</b>	<b>Trois (3) clignotements</b>	En raison d'une surchauffe interne du boîtier de commande du cordon de recharge, la recharge se fait à vitesse réduite.	Si le fait de débrancher puis de rebrancher le cordon de recharge ne fonctionne pas, l'éloigner de la lumière directe du soleil et/ou de surfaces chaudes comme le pavage en asphalte.
<b>Clignotant</b>	<b>Un (1) clignotement</b>	En raison d'une surchauffe à la fiche CA ou à la prise électrique, la recharge s'effectue à vitesse réduite.	Débrancher de la prise électrique. Si l'erreur persiste, faire inspecter et réparer le problème par un électricien qualifié.
–	<b>Un (1) clignotement</b>	Le chargeur effectue un diagnostic après une erreur et nécessite un redémarrage.	Essayer les actions suivantes pour rétablir la pleine vitesse de recharge : <ul style="list-style-type: none"> <li>• Vérifier que tous les composants sont correctement branchés. S'assurer que les connecteurs sont entièrement insérés dans le boîtier de commande, sinon le cordon de recharge ne fonctionnera pas correctement.</li> <li>• Débrancher et rebrancher le connecteur.</li> <li>• Si le cordon de recharge se trouve dans un environnement chaud, essayer de recharger dans un endroit plus frais.</li> <li>• Essayer une autre prise ou un autre connecteur, si disponible.</li> </ul> Si l'erreur persiste, communiquer avec votre concessionnaire.
–	<b>Deux (2) clignotements</b>	Il s'est produit une défaillance du disjoncteur de fuite à la terre (GFCI).	Après une (1) minute, il se réinitialisera automatiquement. Essayer une autre prise électrique, si disponible. Si l'erreur persiste, communiquer avec votre concessionnaire.
–	<b>Allumé</b>	Il s'est produit une défaillance interne du cordon de recharge.	Débrancher immédiatement le cordon de recharge de la prise électrique et du véhicule. Communiquer avec votre concessionnaire pour un remplacement.

## Étiquette arrière de l'ICCB

Le dispositif IC-CPD est muni d'une étiquette arrière indiquant les avertissements et les mises en garde destinés au consommateur. L'étiquette indique également les certifications UL auxquelles le produit est homologué.

	PT943-42020-AA	<b>WARNING</b>	120/240 V~ 50/60 Hz
	LSYYDDHHMMSS000	<b>AVERTISSEMENT</b>	ENCLOSURE TYPE: 4X
	NA-32A-CHARGECORD-TOY	<b>ADVERTENCIA</b>	TEMPERATURE RATING: -30°C TO 50°C
			GRID CORD RATINGS: NEMA 5-15: 12A 125V
			NEMA 14-50: 30A 250V
			CURRENT: MAX 32A – SEE ADAPTER

**Read owners manual before operating. For use with electric vehicles. Do not use with an extension cord. Ventilation not required. Automatic ccid reset provided. Do not use if damaged. Connect to only properly grounded outlets. Do not open. Not serviceable. Service only by qualified personnel. Failure to comply with these instructions could result in an increased risk of electric shock and fire, causing property damage, personal injury, or death.**

**Lire le manuel du propriétaire avant d'utiliser. Pour utilisation avec des véhicules électriques. Ne pas utiliser de rallonge avec cet appareil. Aucune ventilation requise. Se réinitialisera automatiquement si un défaut à la terre est détecté. Ne pas utiliser de rallonge avec cet appareil. Brancher sur une prise correctement mise à la terre. Ne pas ouvrir. Aucune pièce interne réparable par l'utilisateur. Entretien uniquement par du personnel qualifié. Le non-respect de ces instructions pourrait entraîner un risque accru de choc électrique et d'incendie, causant des dommages matériels, des blessures ou la mort.**

**Lea el manual del propietario antes de operar. Para uso con vehículos eléctricos. No utilice este aparato con una extensión. No requiere ventilación. Se restablecerá automáticamente si se detecta una falla a tierra. No usar si está dañado. Conectar únicamente a salidas puestas a tierra correctamente. No abrir. No pueden repararse. Referirse a personal de mantenimiento. El incumplimiento de estas instrucciones podría provocar una mayor riesgo de descarga eléctrica e incendio, causando daños a la propiedad, lesiones personales o la muerte.**

OWNER'S MANUAL: [Toyota.com/Charger](http://Toyota.com/Charger)  
CAN ICES-003(B) / NMB-003(B)

EV CORDSET, CORDAN VE  
E346031

## Instructions d'entretien par l'utilisateur



Avertissement! Pour réduire les risques de décharges électriques et d'endommagement de l'appareil, nettoyer les fiches et le boîtier avec une extrême prudence.



Nettoyer l'équipement de recharge IC-CPD à l'aide d'un chiffon sec. Ne pas utiliser de produits de nettoyage ni de solvants inflammables, comme de l'alcool ou du benzène.



Le nettoyage ou tout autre contact avec des produits chimiques pouvant endommager l'appareil est interdit.

## **Instructions de déplacement destinées à l'utilisateur**

Lors du déplacement de l'équipement IC-CPD, prendre soin d'éviter d'endommager l'assemblage du produit. Ne pas tordre, tirer ni traîner le cordon. Ne pas transporter le dispositif IC-CPD uniquement par le cordon.

## **Instructions de rangement destinées à l'utilisateur**

Utiliser le produit dans un endroit sécurisé (p. ex., le garage résidentiel du propriétaire). Pour réduire toute contrainte sur l'équipement de recharge IC-CPD, laisser le produit branché à la prise pour une utilisation quotidienne. Si l'équipement de recharge IC-CPD n'est pas utilisé pendant une période prolongée, le débrancher et le ranger dans un endroit propre à température contrôlée (voir les limites de température de rangement à la page 19).

## **Modification et/ou changement apportés au produit**

### **ATTENTION**



Toute modification et/ou tout changement apportés à ce produit entraîneront la perte de la conformité aux exigences de la FCC et rendra le produit non admissible au service.

## **Mise au rebut**



La mise au rebut des dispositifs mis hors service doit être conforme aux lois et directives applicables propres au pays et à la région. L'équipement, les batteries et les piles ne doivent jamais être éliminés avec les déchets domestiques.

- L'équipement mis hors service doit être déposé dans un centre de collecte des déchets électroniques ou éliminé par l'intermédiaire de votre concessionnaire.
- Jeter le matériel d'emballage dans les bacs de collecte appropriés pour le carton, le papier et les plastiques.

## **Spécifications**

Puissance :	~7,68 kW max.
Courant nominal :	32 A max., contrôlé par la fiche de réseau sélectionnée
Tension nominale :	120 à 240 V monophasée
Fréquence du réseau :	45 à 65 Hz
Dispositif à courant résiduel :	Type A
Altitude de fonctionnement max. :	4 300 m au-dessus du niveau de la mer
Type de boîtier :	NEMA type 4X
Certification(s) environnementale(s) :	UL 223-1,2, UL 2594
Dimensions du chargeur IC-CPD :	~184 mm x 80 mm x 60 mm (L x l x H)
	~7 po x 3 po x 2 po (L x l x H)
Poids du chargeur IC-CPD :	~3,2 kg (~7 lb)
Longueur du cordon :	5,5 m (18 pi)
Température de fonctionnement :	-30 °C à +50 °C (-22 °F à 122 °F)
Température de rangement :	-40 °C à +85 °C (-40 °F à +185 °F)
Entrée de recharge du véhicule compatible :	J3400
Adaptateurs de cordon de réseau :	NEMA 14-50 (240 V)
	NEMA 5-15 (120 V)

## **Lignes directrices et normes**

Cet équipement de recharge IC-CPD est conforme à toutes les normes UL applicables et à la réglementation en vigueur dans le cadre de la législation nationale.

### **RENSEIGNEMENTS DE LA FCC**

Cet appareil est conforme à la partie 15 des règlements de la FCC. Son fonctionnement est soumis aux deux conditions suivantes :

- Ce dispositif ne doit pas produire de brouillage.
- Le dispositif doit accepter tout brouillage subi, même si le brouillage est susceptible d'en compromettre le fonctionnement.

Ce produit a été conçu pour offrir une protection contre les interférences de radiofréquence (RFI).

Cependant, certains signaux radio de forte puissance ou un équipement produisant des radiofréquences à proximité pourraient nuire au fonctionnement. Si l'on soupçonne que le chargeur subit des interférences, suivre les étapes ci-dessous avant de communiquer avec le Service à la clientèle pour obtenir du soutien :

1. Éloigner le chargeur des appareils ou équipements électriques pendant la recharge.
2. Éteindre les appareils ou équipements électriques à proximité pendant la recharge.

## DÉCLARATION DE CONFORMITÉ D'ISDE CANADA

Cet appareil est conforme aux spécifications de la classe B de la norme ICES-003 d'exemption de licence d'Innovation, Sciences et Développement économique Canada.

## Service

Communiquer avec votre concessionnaire local pour obtenir de l'aide.  
Pour les coordonnées, consulter le manuel du propriétaire de votre véhicule.

Pièces réparables :

N° de pièce	Description
PT943-42020-AA	SOUS-ASSEMBLAGE DE CORDON, ICCB
PT943-42270-20	ASSEMBLAGE DE FICHE, NEMA 14-50
PT943-42280-30	ASSEMBLAGE DE FICHE, NEMA 5-15
PT943-42290-40	SAC POUR CHARGEUR

## Fixation

L'ICCB est muni d'un dispositif de fixation à l'arrière permettant au consommateur de le fixer au mur à côté de la prise murale. Toyota recommande au consommateur de fixer l'ICCB au mur pour éviter tout dommage au produit.